

BAS-600 Series

パーツブック

PARTS BOOK

TEILEKATALOG

LIVRE DES PIECES

LIBRO DE REFERENCIA DE PIEZAS

本縫自動玉縁機<22、24、26mm仕様・調整式コーナーナイフ仕様>

AUTOMATIC LOCKSTITCH POCKET WELT SEWER

[For 22,24 and 26mm width gauge/ Adjustable corner knife]

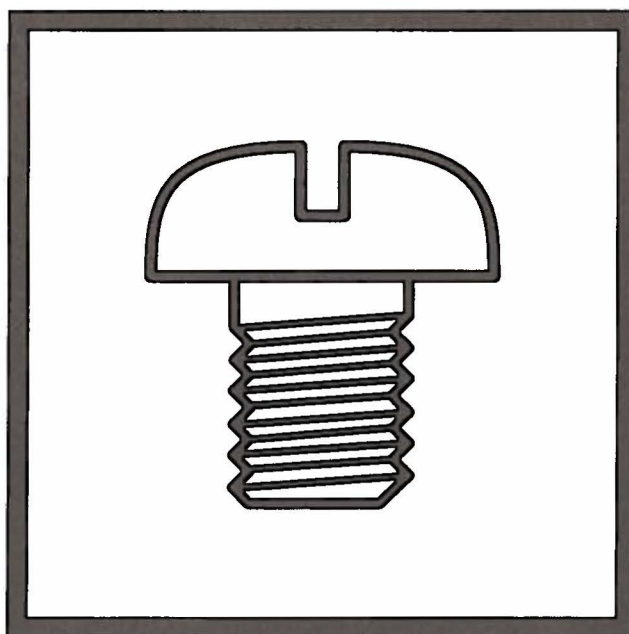

brother®

From the library of: Superior Sewing Machine & Supply LLC

A. 布制御関係 / Cloth control system mechanism / Stoffführungsvorrichtung /
 Mécanisme de la système de contrôle du tissu / Mecanismo de la sistema de control de tela

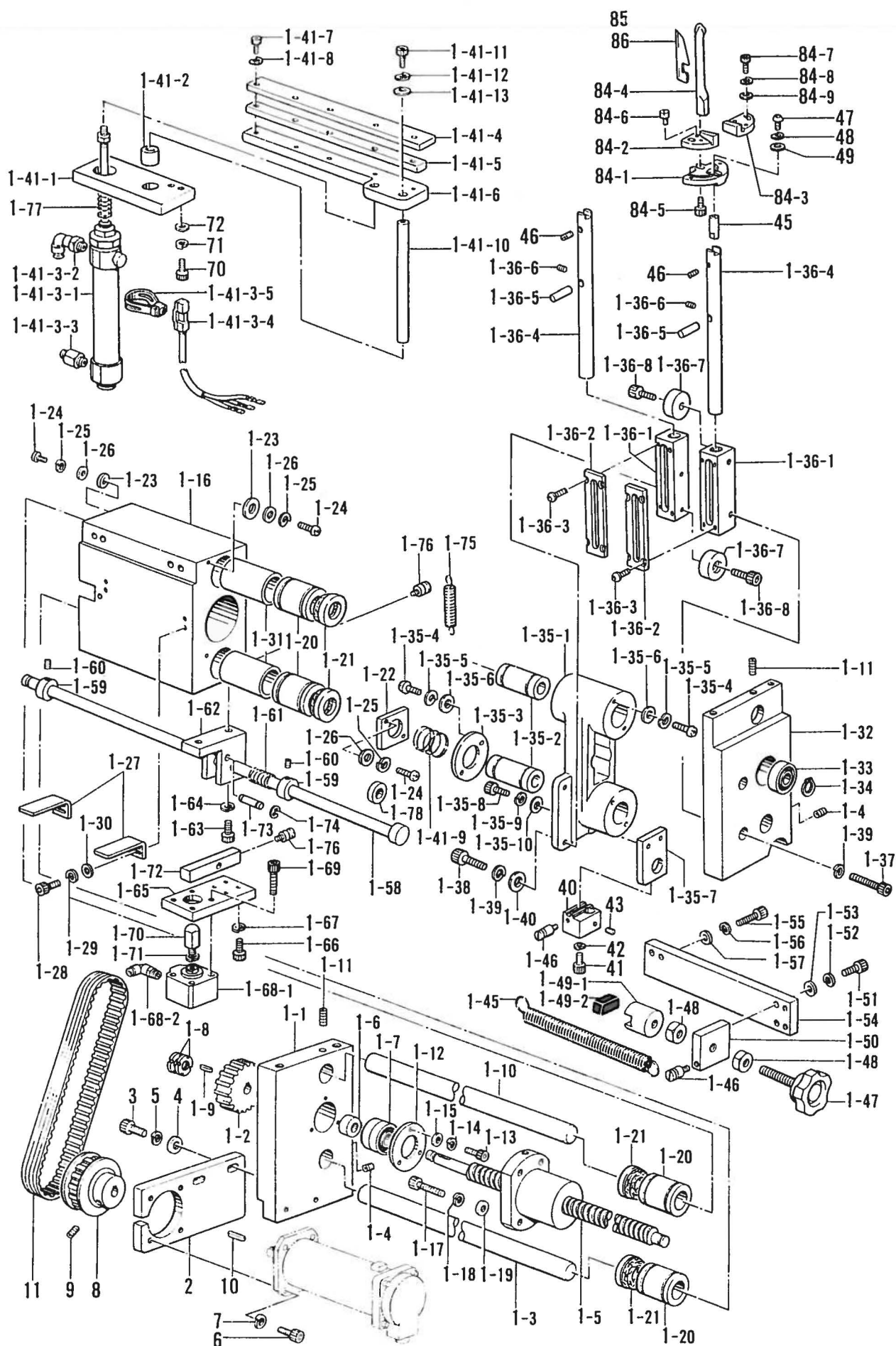

A. 布制御関係 / Cloth control system mechanism / Stoffführungsvorrichtung /
 Mécanisme de la système de contrôle du tissu / Mecanismo de la sistema de control de tela

REF.NO.	CODE	Q'TY	ヒンメイ	NAME OF PARTS	RM
1	S35604001	1	オクリソウチスクミ	FEED DEVICE ASSY (S)	
1-1	S08284001	1	ボールネジサポートL	BALL SCREW SUPPORT (L)	
1-2	S08286000	1	タイミングプーリア	TIMING PULLEY (A)	
1-3	S08289001	1	スライドジクシタ	SLIDE SHAFT LOWER	
1-4	014060622	2	アナトメネジ6X6クボミ	SET SCREW, SOCKET (CP) M6X6	
1-5	S08290001	1	ボールネジ	BALL SCREW	
1-6	S08291001	1	カラー	COLLAR	
1-7	S08292000	1	タマジクウケ7201ADF	BALL BEARING, 7201ADF	
1-8	073010002	2	ジクウケナツトAN01	BEARING NUT, AN01	
1-9	S08280000	1	キー4X4X16	KEY 4X4X16	
1-10	S08293001	1	スライドジクウエ	SLIDE SHAFT UPPER	
1-11	014060622	2	アナトメネジ6X6クボミ	SET SCREW, SOCKET (CP) M6X6	
1-12	S08294001	1	ベアリングオサエ	BEARING PRESSER	
1-13	018401222	3	アナボルト4X12	BOLT, SOCKET M4X12	
1-14	028040242	3	バネザガネ2-4	WASHER, SPRING 2-4	
1-15	025040232	3	ヒラザガネチユウ4	WASHER, PLAIN M 4	
1-16	S08295100	1	オオオサエイドウダイ	CARRIAGE FEED MOVABLE BASE	
1-17	018062522	4	アナボルト6X25	BOLT, SOCKET M6X25	
1-18	028060242	4	バネザガネ2-6	WASHER, SPRING 2-6	
1-19	025060232	4	ヒラザガネチユウ6	WASHER, PLAIN M 6	
1-20	S09157000	4	リニアボールベアリング	LINEAR BALL BEARING	
1-21	S08400000	4	フェルトシール	FELT SEAL	
1-22	S08300001	1	ベアリングオサエ	BEARING PRESSER	
1-23	025040236	6	ヒラザガネチユウ4	WASHER, PLAIN M4	
1-24	062300616	8	ナベコM3X6	SCREW, PAN M3X6	
1-25	028030243	8	バネザガネ2-3	WASHER, SPRING 2-3	
1-26	025030233	8	ヒラザガネチユウ3	WASHER, PLAIN M 3	
1-27	S08301001	2	センサーカンチイタ	SENSOR PERCEIVE PLATE	
1-28	018300822	4	アナボルト3X8	BOLT, SOCKET M3X8	
1-29	028030242	4	バネザガネ2-3	WASHER, SPRING 2-3	
1-30	025030232	4	ヒラザガネチユウ3	WASHER, PLAIN M 3	
1-31	S08304001	2	スヘーサ	SPACER	
1-32	S14799001	1	ボールネジサポートR	BALL SCREW SUPPORT (R)	
1-33	S08306000	1	タマジクウケ6201ZZ	BALL BEARING, 6201ZZ	
1-34	048120142	1	トメワジクヨウC12	RETAINING RING, C12	
1-35	S35605001	1	コーナーメスイドウダイクミ	CORNER KNIFE MOVABLE BASE ASSY	
1-35-1	S34629000	1	コーナーメスイドウダイ	CORNER KNIFE MOVABLE BASE	
1-35-2	S35606000	2	リニアボールベアリング	LINEAR BALL BEARING NB.SM20GW	
1-35-3	S34723000	1	ベアリングオサエ	BEARING PRESSER	
1-35-4	062300616	8	ナベコM3X6	SCREW, PAN M3X6	
1-35-5	028030243	8	バネザガネ2-3	WASHER, SPRING 2-3	
1-35-6	025030233	8	ヒラザガネチユウ3	WASHER, PLAIN M 3	
1-35-7	S34641001	1	センサダイ	SENSOR BRACKET	
1-35-8	018401436	2	アナボルト4X14	BOLT, SOCKET M4X14	
1-35-9	028040246	2	バネザガネ2-4	WASHER, SPRING 2-4	
1-35-10	025040236	2	ヒラザガネチユウ4	WASHER, PLAIN M4	
1-36	S35607001	1	スライダークミ	SLIDER ASSY	
1-36-1	S34630001	2	スライドガイド	SLIDE GUIDE	
1-36-2	S34631001	2	スライダーオサエ	SLIDER SUPPORT	
1-36-3	S10439001	8	アナボルト3	BOLT, SOCKET M3	
1-36-4	S34632001	2	スライダー	SLIDER	
1-36-5	S08320001	2	オシアゲヒン	PIN	
1-36-6	012300336	2	アナヒラ3X3	SET SCREW, SOCKET (FT) M3X3	
1-36-7	S08233000	2	スベリガイド	SLIDE GUIDE	
1-36-8	018500836	2	アナボルト5X8	BOLT, SOCKET M5X8	
1-37	018503036	2	アナボルト5X30	BOLT, SOCKET M5X30	
1-38	018501636	2	アナボルト5X16	BOLT, SOCKET M5X16	
1-39	028050246	4	バネザガネ2-5	WASHER, SPRING 2-5	
1-40	025050236	2	ヒラザガネチユウ5	WASHER, PLAIN M 5	
1-41	S35608001	1	メスオシアゲダイクミ	KNIFE LIFTER ASSY	
1-41-1	S34639001	1	シリンダダイ	CYLINDER FITTING BASE	
1-41-2	231071001	1	メタル8X15	BUSH 8X15	
1-41-3	S08323000	1	シリンダクミ	CYLINDER ASSY	
1-41-3-1	S08324000	1	シリンダ20X75	CYLINDER 20X75	
1-41-3-2	S06866000	1	バルブ	VALVE	
1-41-3-3	S04910000	1	ハーフユニオン	HALF UNION	
1-41-3-4	S08488000	1	シリンダーセンサ	CYLINDER SENSOR	
1-41-3-5	S08501000	1	トリツケカナグ20	FITTING CLAMP 20	
1-41-4	S34634001	1	オシアゲイタU	LIFTER PLATE (U)	
1-41-5	S34635001	1	オシアゲイタM	LIFTER PLATE (M)	
1-41-6	S34633001	1	オシアゲイタD	LIFTER PLATE (D)	
1-41-7	018401636	5	アナボルト4X16	BOLT, SOCKET M4X16	
1-41-8	028040246	5	バネザガネ2-4	WASHER, SPRING 2-4	
1-41-9	S08303001	1	アツシユクバネ	SPRING	
1-41-10	S34637001	1	スライドガイド	SLIDE GUIDE	

A. 布制御関係 / Cloth control system mechanism / Stoffführungsvorrichtung /
Mécanisme de la système de contrôle du tissu / Mecanismo de la sistema de control de tela

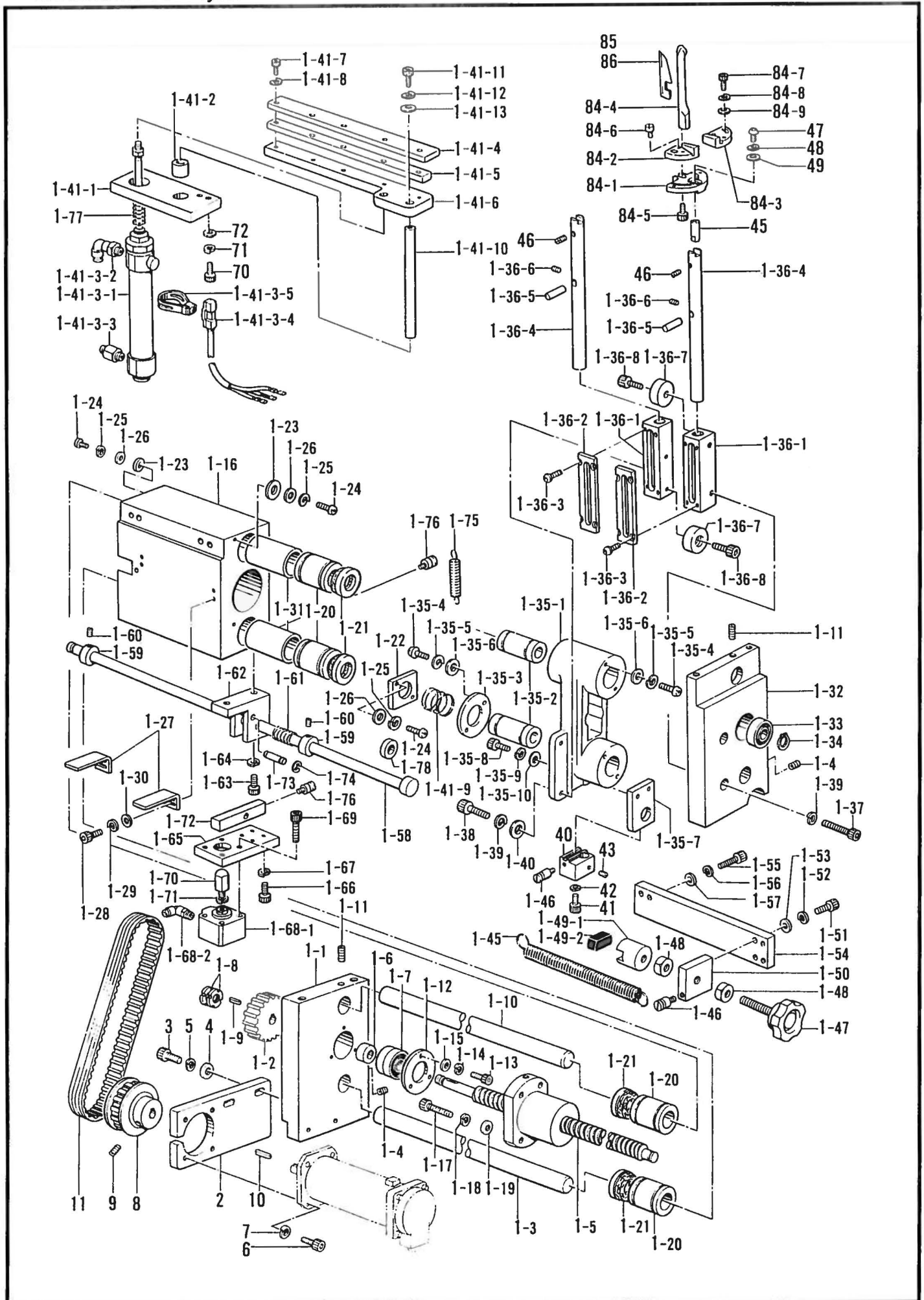

A. 布制御関係 / Cloth control system mechanism / Stoffführungsrichtung /
 Mécanisme de la système de contrôle du tissu / Mecanismo de la sistema de control de tela

REF.NO.	CODE	Q'TY	ヒンメイ	NAME OF PARTS	RM
1-41-11	018501636	1	アナボルト5X16	BOLT, SOCKET M5X16	
1-41-12	028050246	1	バネザガネ2-5	WASHER, SPRING 2-5	
1-41-13	025050236	1	ヒラザガネチユウ-5	WASHER, PLAIN M 5	
1-45	S08308001	1	ヒツハリバネ	SPRING	
1-46	S08509001	2	バネカケ	SPRING HOOK	
1-47	S08180000	1	ノブボルトM8X50	NOB BOLT M8X50	
1-48	021080206	2	2シユナツト8	NUT, 2 M8	
1-49	S09155000	1	マグネツトホルダークミ	MAGNET HOLDER ASSY	
1-49-1	S09156000	1	マグネツトホルダ	MAGNET HOLDER	
1-49-2	112525000	1	シユウジンマグネツト	MAGNET	
1-50	S15201001	1	ハンドルダイ	HANDLE BASE	
1-51	018061636	2	アナボルト6X16	BOLT, SOCKET M6X16	
1-52	028060246	2	バネザガネ2-6	WASHER, SPRING 2-6	
1-53	025060236	2	ヒラザガネチユウ6	WASHER, PLAIN M 6	
1-54	S34638001	1	チヨウセツダイL	ADJUST BASE (L)	
1-55	018502036	2	アナボルト5X20	BOLT, SOCKET M5X20	
1-56	028050246	2	バネザガネ2-5	WASHER, SPRING 2-5	
1-57	025050236	2	ヒラザガネチユウ-5	WASHER, PLAIN M 5	
1-58	S08297001	1	イチギメロツト	POSITIONING ROD	
1-59	S08296001	2	セツトカラー	SET COLLAR	
1-60	012500536	4	アナヒラ5X5	SET SCREW, SOCKET (FT) M5X5	
1-61	148555001	1	シユレバーモトシバネ	SPRING	
1-62	S32002001	1	クランフダイ	CLAMP BASE	
1-63	018501422	2	アナボルト5X14	BOLT, SOCKET M5X14	
1-64	028050242	2	バネザガネ2-5	WASHER, SPRING 2-5	
1-65	S13638001	1	シリンダトリツケイタ	CYLINDER SET PLATE	
1-66	018401622	4	アナボルト4X16	BOLT, SOCKET M4X16	
1-67	028040242	4	バネザガネ2-4	WASHER, SPRING 2-4	
1-68	S13639000	1	シリンダクミ	CYLINDER ASSY	
1-68-1	S13640000	1	シリンダ32X10	CYLINDER (32X10)	
1-68-2	S06886000	1	ツギテ1/8-4	JOINT 1/8-4	
1-69	018062022	4	アナボルト6X20	BOLT, SOCKET M6X20	
1-70	S13641001	1	フツシヤ	PUSHER	
1-71	028060242	1	バネザガネ2-6	WASHER, SPRING 2-6	
1-72	S15591001	1	クランフレバー	CLAMP LEVER	
1-73	S31992001	1	シテンジク	FULCRUM SHAFT	
1-74	048050342	2	トメワE5	RETAINING RING, E5	
1-75	156292001	1	ストツハーヒキバネ	SPRING, EXTENSION	
1-76	S08509001	2	バネカケ	SPRING HOOK	
1-77	S09685101	1	アツシユクバネ	SPRING	
1-78	S15202001	1	センサスハーサ	SENSOR SPACER	
2	S08285001	1	モーターブラケット	MOTOR BRACKET	
3	018062522	2	アナボルト6X25	BOLT, SOCKET M6X25	
4	025060232	2	ヒラザガネチユウ6	WASHER, PLAIN M 6	
5	028060242	2	バネザガネ2-6	WASHER, SPRING 2-6	
6	018501622	4	アナボルト5X16	BOLT, SOCKET M5X16	
7	028050242	4	バネザガネ2-5	WASHER, SPRING 2-5	
8	S08287000	1	タイミングプーリB	TIMING PULLEY (B)	
9	014501222	2	アナトメネジ5X12ヒラ	SET SCREW, SOCKET (CP) M5X12	
10	S10540000	1	キー3X3X20	KEY 3X3X20	
11	S08288000	1	タイミングベルト	TIMING BELT	
40	S15203000	1	センサブラケット	SENSOR BRACKET	
41	018402536	1	アナボルト4X25	BOLT, SOCKET M4X25	
42	028040246	1	バネザガネ2-4	WASHER, SPRING 2-4	
43	012300336	1	アナヒラ3X3	SET SCREW, SOCKET (FT) M3X3	
45	S14753001	2	メスダイジク	KNIFE BASE SHAFT	
46	012400436	2	アナヒラ4X4	SET SCREW, SOCKET (FT) M4X4	
47	018401236	2	アナボルト4X12	BOLT, SOCKET M4X12	
48	028040246	2	バネザガネ2-4	WASHER, SPRING 2-4	
49	025040236	2	ヒラザガネチユウ4	WASHER, PLAIN M4	
70	018062536	2	アナボルト6X25	BOLT, SOCKET M6X25	
71	028060246	2	バネザガネ2-6	WASHER, SPRING 2-6	
72	025060236	2	ヒラザガネチユウ6	WASHER, PLAIN M 6	
84	S35609001	2	コーナーメスダイスクミ	CORNER KNIFE BASE ASSY (S)	
84-1	S34648001	2	コーナーメスダイ	CORNER KNIFE BASE	
84-2	S34649001	2	コーナーメストリツケダイL	CORNER KNIFE SETTING BRACKET (L)	
84-3	S34650001	2	コーナーメストリツケダイR	CORNER KNIFE SETTING BRACKET (R)	
84-4	S34651001	2	コーナーメスシジボウ	CORNER KNIFE STUD	
84-5	018300836	2	アナボルト3X8	BOLT, SOCKET M3X8	
84-6	S34652001	4	コーナーメストリツケピン	CORNER KNIFE SETTING PIN	
84-7	018301036	4	アナボルト3X10	BOLT, SOCKET M3X10	
84-8	028030246	4	バネザガネ2-3	WASHER, SPRING 2-3	
84-9	025030236	4	ヒラザガネチユウ3	WASHER, PLAIN M 3	
85	S34647001	4	コーナーメスSS <8~14 mm用>	CORNER (SS) <FOR "8~14 mm">	
86	S34640001	4	コーナーメスSL <16~26 mm用>	CORNER KNIFE (SL) <FOR "16~26 mm">	

B. 布制御関係 / Cloth control system mechanism / Stoffführungsvorrichtung /
 Mécanisme de la système de contrôle du tissu / Mecanismo de la sistema de control de tela

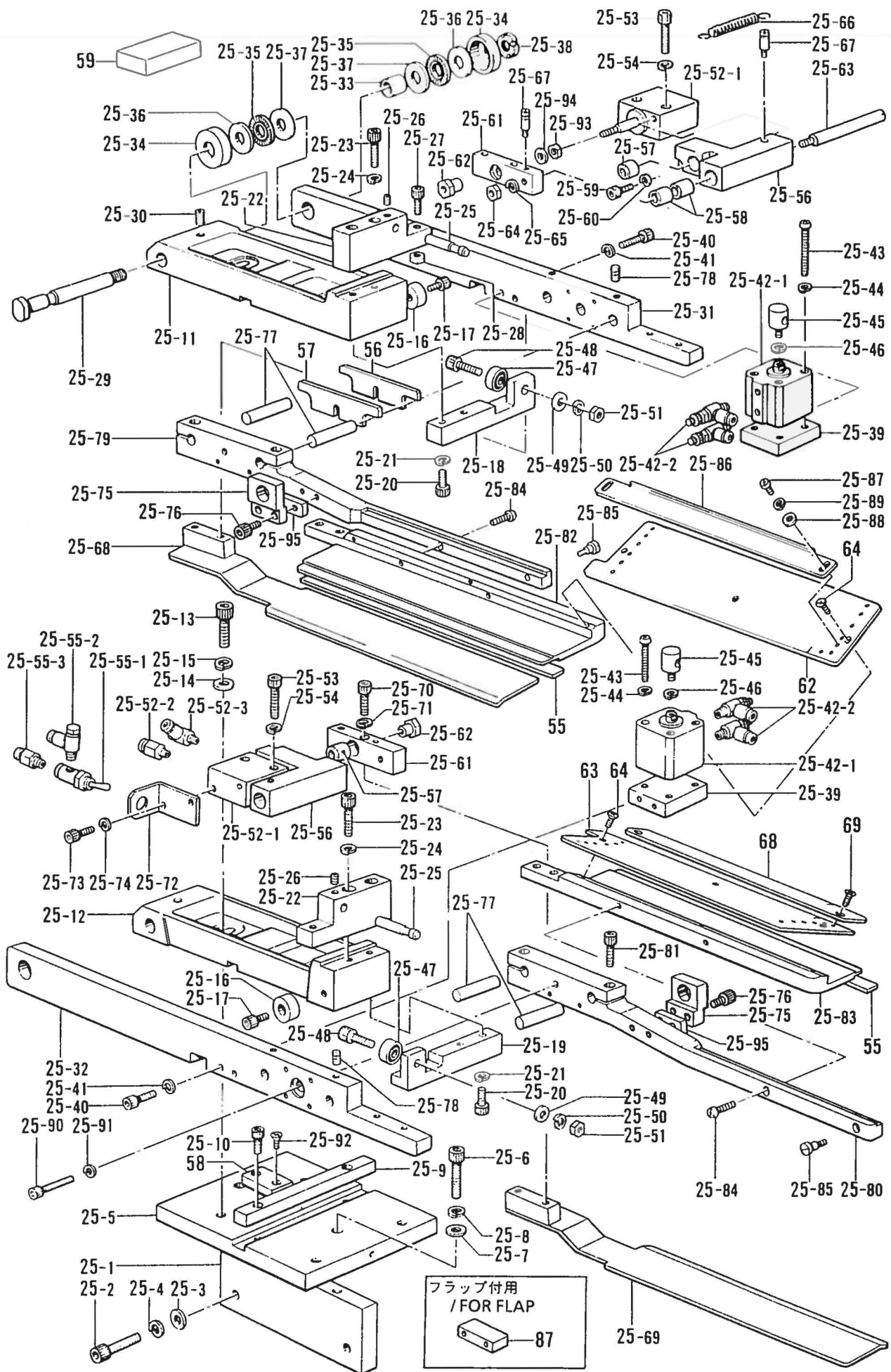

B. 布制御関係 / Cloth control system mechanism / Stoffführungsrichtung /
 Mécanisme de la système de contrôle du tissu / Mecanismo de la sistema de control de tela

REF.NO.	CODE	Q'TY	ヒンメイ	NAME OF PARTS	RM
25	S35586001	1	オオオサエクミW	CARRIAGE FEED ASSY (W)	
25-1	S08228101	1	オオオサエトリツケイタ	CARRIAGE FEED FITTING PLATE	
25-2	018083036	2	アナボルト 8X30	BOLT, SOCKET M8X30	
25-3	025080236	2	ヒラザガネチユウ8	WASHER, PLAIN M 8	
25-4	028080246	2	バネザガネ2-8	WASHER, SPRING 2-8	
25-5	S34625001	1	オオオサエトリツケダイW	CARRIAGE FEED FITTING PLATE (W)	
25-6	018083036	2	アナボルト 8X30	BOLT, SOCKET M8X30	
25-7	025080236	2	ヒラザガネチユウ8	WASHER, PLAIN M 8	
25-8	028080246	2	バネザガネ2-8	WASHER, SPRING 2-8	
25-9	S34626001	1	スライドガイドW	SLIDE GUIDE (W)	
25-10	018401036	2	アナボルト 4X10	BOLT, SOCKET M4X10	
25-11	S08231000	1	オオオサエイドウダイR	CARRIAGE FEED MOVABLE BASE (R)	
25-12	S08232000	1	オオオサエイドウダイL	CARRIAGE FEED MOVABLE BASE (L)	
25-13	018082536	4	アナボルト 8X25	BOLT, SOCKET M8X25	
25-14	025080236	4	ヒラザガネチユウ8	WASHER, PLAIN M 8	
25-15	028080246	4	バネザガネ2-8	WASHER, SPRING 2-8	
25-16	S08233000	2	スベリガイド	SLIDE GUIDE	
25-17	018501036	2	アナボルト 5X10	BOLT, SOCKET M5X10	
25-18	S08245001	1	ガイドローラダイR	GUIDE ROLLER BASE (R)	
25-19	S08246001	1	ガイドローラダイL	GUIDE ROLLER BASE (L)	
25-20	018501436	4	アナボルト 5X14	BOLT, SOCKET M5X14	
25-21	028050246	4	バネザガネ2-5	WASHER, SPRING 2-5	
25-22	S08248001	2	レンケツジクササエ	CONNECTING SHAFT SUPPORT	
25-23	018502536	4	アナボルト 5X25	BOLT, SOCKET M5X25	
25-24	028050246	4	バネザガネ2-5	WASHER, SPRING 2-5	
25-25	S08247001	2	オサエロツド	PRESSER ROD	
25-26	012500536	2	アナヒラ5X5	SET SCREW, SOCKET (FT) M5X5	
25-27	018502036	2	アナボルト 5X20	BOLT, SOCKET M5X20	
25-28	021500103	2	ナツト1シユ5	NUT, 1 M5	
25-29	S08234001	2	シテンジク	FULCRUM SHAFT	
25-30	012500536	2	アナヒラ5X5	SET SCREW, SOCKET (FT) M5X5	
25-31	S31233001	1	オオオサエウデR	CARRIAGE FEED ARM (R)	
25-32	S31237001	1	オオオサエウデL	CARRIAGE FEED ARM (L)	
25-33	S08332000	2	ドライベアリング	BUSH BM1212FB	
25-34	S08237001	4	スラストベアリングカバー	THRUST BEARING COVER	
25-35	S08238000	4	スラストベアリング	THRUST BEARING	
25-36	S08239000	4	スラストワツシヤ	THRUST WASHER	
25-37	S08240000	4	スラストワツシヤ	THRUST WASHER	
25-38	S16887001	2	フラインUナツトAN01	U NUT, AN01	
25-39	S08241001	2	シリンダーウケ	CYLINDER SUPPOTER	
25-40	018502036	4	アナボルト 5X20	BOLT, SOCKET M5X20	
25-41	028050246	4	バネザガネ2-5	WASHER, SPRING 2-5	
25-42	S08242000	2	シリンダクミ	CYLINDER ASSY	
25-42-1	S08252000	2	シリンダ20X15	CYLINDER 20X15	
25-42-2	S08498000	4	スピコンツギテM5-4	SPEED CONTROLLER JOINT M5-4	
25-43	062304006	8	ナベコ3x40	SCREW, PAN M3X40	
25-44	028030246	8	バネザガネ2-3	WASHER, SPRING 2-3	
25-45	S08142001	2	レンケツジク	CONNECTING SHAFT	
25-46	028040246	2	バネザガネ2-4	WASHER, SPRING 2-4	
25-47	S08249000	2	ベアリングMR626ZZ	BALL BEARING, MR626ZZ	
25-48	018062036	2	アナボルト 6X20	BOLT, SOCKET M6X20	
25-49	025060236	2	ヒラザガネチユウ6	WASHER, PLAIN M 6	
25-50	028060246	2	バネザガネ2-6	WASHER, SPRING 2-6	
25-51	021060206	2	2シユナツト6	NUT, 2 M6	
25-52	S34721000	2	シリンダクミ	CYLINDER ASSY	
25-52-1	S34722000	2	シリンダ16X30	CYLINDER 16X30	
25-52-2	S06882000	2	ツギテM5-4	JOINT M5-4	
25-52-3	S06883000	2	SエルボM5-4	S-ELBOW M5-4	
25-53	018402536	4	アナボルト 4X25	BOLT, SOCKET M4X25	

B. 布制御関係 / Cloth control system mechanism / Stoffführungsvorrichtung /
 Mécanisme de la système de contrôle du tissu / Mecanismo de la sistema de control de tela

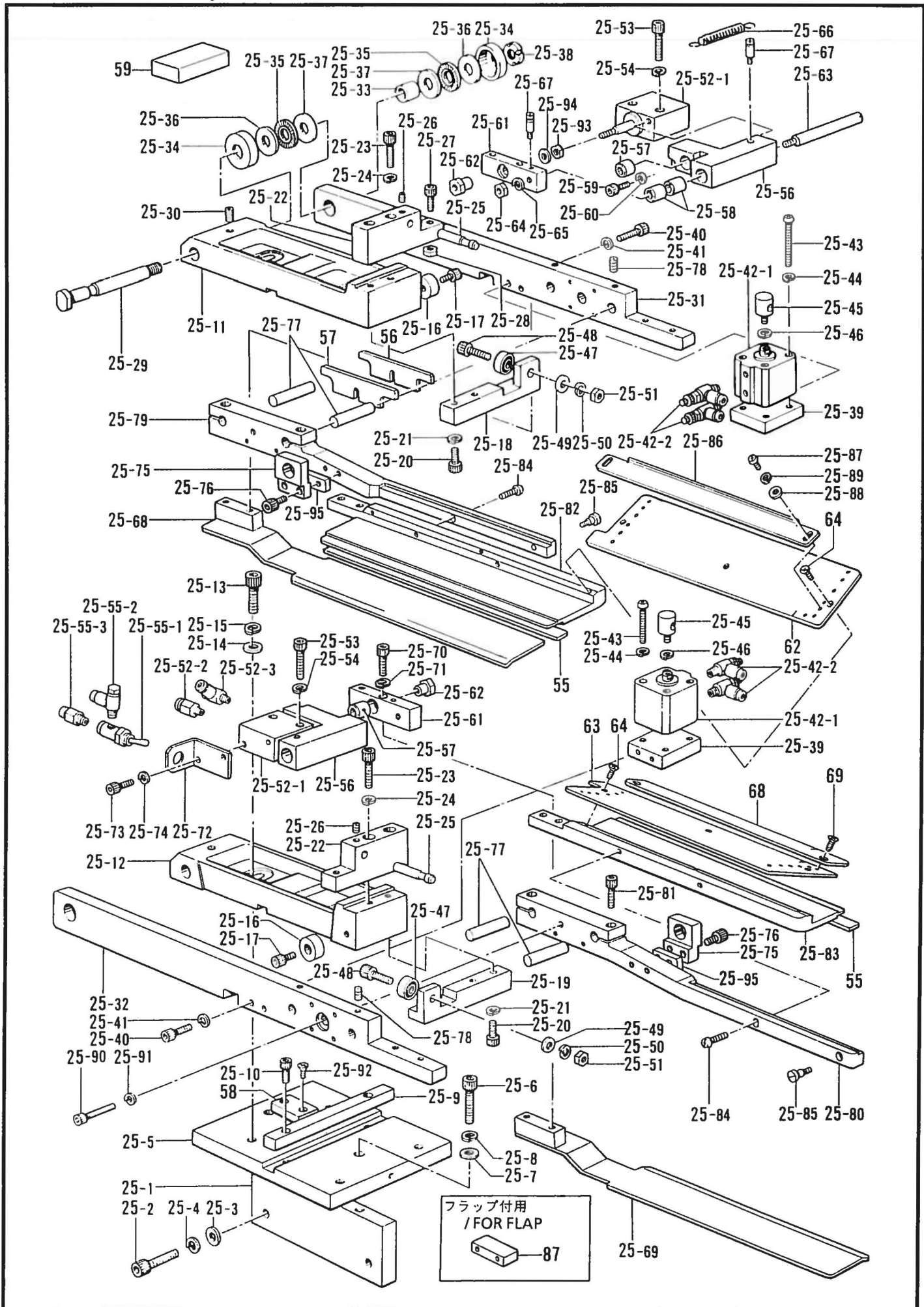

B. 布制御関係 / Cloth control system mechanism / Stoffführungsvorrichtung /
 Mécanisme de la système de contrôle du tissu / Mecanismo de la sistema de control de tela

REF.NO.	CODE	Q'TY	ヒンメイ	NAME OF PARTS	RM
25-54	028040246	4	バネザガネ2-4	WASHER, SPRING 2-4	
25-55	S08493000	2	キリカエバルブクミ	SELECTOR VALVE ASSY	
25-55-1	S08489000	2	シユドウバルブ	HAND VALVE	
25-55-2	S06883000	2	SエルボM5-4	S-ELBOW M5-4	
25-55-3	S06882000	2	ツギテM5-4	JOINT M5-4	
25-56	S34627000	2	ガイドジクブラケットW	GUIDE SHAFT BRACKET (W)	
25-57	S10706000	2	スリモミジクメタルB	BUTTON ALIGNMBNT SHAFT BUSH (B)	
25-58	231071001	4	メタル8X15	BUSH 8X15	
25-59	018401236	4	アナボルト4X12	BOLT, SOCKET M4X12	
25-60	028040246	4	バネザガネ2-4	WASHER, SPRING 2-4	
25-61	S08207001	2	シリンダーレンケツイタ	CYLINDER CONNECTING PLATE	
25-62	S08149001	2	ナツト	NUT	
25-63	S34628000	2	ガイドジクW	GUIDE SHAFT (W)	
25-64	021060206	2	2シユナツト6	NUT, 2 M6	
25-65	028060246	2	バネザガネ2-6	WASHER, SPRING 2-6	
25-66	S08216001	2	ヒツハリバネ	SPRING	
25-67	S08509001	4	バネカケ	SPRING HOOK	
25-68	S34624001	1	オリコミイタW-R	FOLDING PLATE (W-R)	
25-69	S34623001	1	オリコミイタW-L	FOLDING PLATE (W-L)	
25-70	018401636	4	アナボルト4X16	BOLT, SOCKET M4X16	
25-71	028040246	4	バネザガネ2-4	WASHER, SPRING 2-4	
25-72	S08148001	2	バルブササエ	VALVE SUPPORT	
25-73	018400836	4	アナボルト4X8	BOLT, SOCKET M4X8	
25-74	028040246	4	バネザガネ2-4	WASHER, SPRING 2-4	
25-75	S31920101	2	オリコミイタストツハ	FOLDING PLATE STOPPER	
25-76	018401436	4	アナボルト4X14	BOLT, SOCKET M4X14	
25-77	S08257001	4	ガイドジク	GUIDE SHAFT	
25-78	012500536	4	アナヒラ5X5	SET SCREW, SOCKET (FT) M5X5	
25-79	S08258001	1	オオオサエトリツケイタR	CARRIAGE PLATE FITTING PLATE (R)	
25-80	S08259001	1	オオオサエトリツケイタL	CARRIAGE PLATE FITTING PLATE (L)	
25-81	018501636	4	アナボルト5X16	BOLT, SOCKET M5X16	
25-82	S34620001	1	オオオサエW-R	CARRIAGE FEED (W-R)	
25-83	S34619001	1	オオオサエW-L	CARRIAGE FEED (W-L)	
25-84	062712012	2	ナベコ476-32X20	SCREW, PAN M4.76-32X20	
25-85	110233001	2	ダンネジ4.76	STUD SCREW, M4.76	
25-86	S08264001	2	キジガイド	CLOTH GUIDE	
25-87	062300416	4	ナベコM3X4	SCREW, PAN M3X4	
25-88	025030233	4	ヒラザガネチユウ3	WASHER, PLAIN M 3	
25-89	028030243	4	バネザガネ2-3	WASHER, SPRING 2-3	
25-90	S31991001	2	アナボルト 5X40	BOLT, SOCKET M5X40	
25-91	028050246	2	バネザガネ2-5	WASHER, SPRING 2-5	
25-92	004401003	2	+サラネジ4X10	SCREW, FLAT M4X10	
25-93	S13084001	2	ナツト	NUT	
25-94	S24033001	2	ザガネ12.8	WASHER, M12.8	
25-95	S34645001	2	オリコミイタストツハ	FOLDING PLATE STOPPER	
55	※	2	オオオサエゴム	CORRIAGE FEED RUBBER	
56	※	2	スヘーサS	SPACER (S)	
57	※	2	スヘーサW	SPACER (W)	
58	※	1	イドウダイスヘーサ	MOVABLE BASE SPACER	
59	※	1	オオオサエゲージ	ADJUST GAUGE	
62	S34622001	1	オオオサエUW-R	CARRIAGE FEED (UW-R)	
63	S34621001	1	オオオサエUW-L	CARRIAGE FEED (UW-L)	
64	004300513	6	+サラコ3X5	SCREW, FLAT M3X5	
68	※	1	オリコミイタオサエ	FOLDING PLATE PRESSER	
69	※	2	+サラコ3X5	SCREW, FLAT M3X5	
87	S34646001	2	<フラップ付用> フラツフスヘーサ	<FOR FLAP ATTACHMENT> FLAP SPACER	

ゲージ部品一覧表 / GAUGE PARTS LIST / LEHRENLISTE /
LISTE DES PIÈCES D' ECARTEMENT / LISTA DE PIEZAS DE CALIBRADORES

品名 Name of parts	22m/m	24m/m	26m/m
イドウダイスペーサ Movable base spacer	S08513-008	S08513-009	S08513-010
ウワイトメス 22-26 Needle thread knife (22~26)	S34643-001		
コテイハ 22-26 Fixed knife (22~26)	S34644-001		
イトホジバネ 22-26 Thread retainer spring (22~26)	S34642-001		
リンク B Link (B)	S08385-008	S08385-009	S08385-010
スペーサ W Spacer (W)	S08511-108 (t=10.5)	S08511-109 (t=11.5)	S08511-110 (t=12.5)
キジスベリイタ R Slide plate (R)	S31229-004		
キジスベリイタ L Slide plate (L)	S31230-004		
ハリダキクミ Needle clamp assy	S35587-001	S35588-001	S35589-001
ハリイタ Needle plate	S34616-001	S34617-001	S34618-001

品名 Name of parts	2m/m	3m/m	4m/m
オオオサエゴム Carriage feed rubber	S08267002	S08267003	S08267004

品名 Name of parts	8~14m/m	16~26m/m
セラミックコーナメス Ceramic corner knife	S36353-001 (SS)	S36354-001 (SL)
セラミックコテイハ Ceramic fixed knife	S36355-001	

バインダー / BINDER

品名 Name of parts	用途 Usage	22m/m	24m/m	26m/m
ジョウギクミ W Binder assy (W)	両玉縁縫い Double Welting	S34653-009 (22W)	S34655-009 (24W)	S33881-009 (26W)
ジョウギクミ S Binder assy (S)	片玉縁縫い Single Welting	S34657-009 (22S)	S34659-009 (24S)	S34661-009 (26S)
Cジョウギクミ S C Binder assy (S)	片玉縁縫い Single Welting	S34808-009 (22S)	S34810-009 (24S)	S34812-009 (26S)

BAS-600 SERIES

brother®

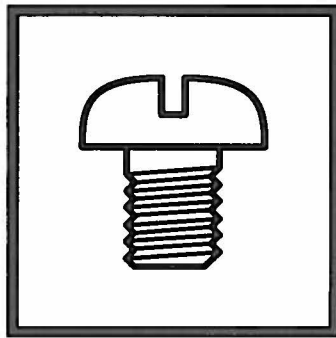

パーツブック
PARTS BOOK
TEILEKATALOG
LIVRE DES PIECES
LIBRO DE REFERENCIA DE PIEZAS

ブラザー工業株式会社
BROTHER INDUSTRIES, LTD.

〒467 名古屋市瑞穂区河岸1丁目1番1号 TEL(052)824-2392

Printed in Japan / Gedruckt in Japan / Imprimé au Japon / Impreso en Japón

151-605
S98605-021
1997.10.H①

From the library of: Superior Sewing Machine & Supply LLC